

Datenblatt (vorläufig)

HSR-3AG-XL_09-2010

Technische Daten

- Abmessungen DxH 110mmx230mm
- Masse 3kg
- Drehmoment 30Nm
- Spannungsversorgung 12V
- Drehwinkel pro Achse 200°

- 3 Achsen (dreh-schwenk-schwenk)
- Servomotoren
- Programmierung über USB
- integrierter Speicher
- 4. Servomotorausgang frei

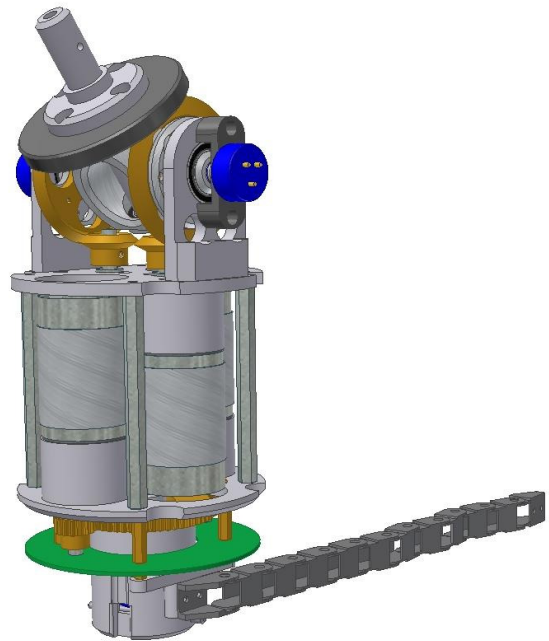

Einsatzmöglichkeiten

- Humanoide Robotik (Hals, Oberarm oder Bein Gelenk)
- Knickarmroboter
- divers